

به نام آنکه جان را فکرت آموخت

وزارت بهداشت، درمان و آموزش پزشکی
معاونت آموزشی
دبیرخانه شورای آموزش علوم پایه پزشکی، بهداشت و تخصصی
مرکز سنجش آموزش پزشکی

سال تحصیلی ۹۵-۹۴
سوالات آزمون ورودی دوره کارشناسی ارشد

رشته

آموزش پزشکی

مشخصات داوطلب:	تعداد سئوالات: ۱۶۰
نام و نام خانوادگی:	زمان پاسخگویی: ۱۶۰ دقیقه
شماره کارت:	تعداد صفحات: ۲۲

داوطلب عزیز:

خواهشمند است قبل از شروع پاسخگویی، دفترچه سوالات را از نظر تعداد صفحات به دقت مورد بررسی قرار داده و در صورت وجود هرگونه اشکال به مسئولان جلسه اطلاع دهید.

عصر

چهارشنبه

۹۴/۲/۳۰

آموزش پزشکی

کلیات آموزش پزشکی

۱- به کدامیک از موارد زیر آزمون ملاکی می گوید؟

- الف) آزمون ورودی رشته تخصصی دندانپزشکی
 ب) آزمون استعداد فنی
 ج) پرسشنامه نگرش سنج
 د) امتحان پایان ترم درس بیوشیمی

۲- کدامیک از گزینه‌های زیر «الگوی ارزشیابی هدف آزاد» را در رابطه با اهداف، صحیح‌تر بیان می‌کند؟

- الف) متخصصین ارزشیابی در این الگوی ارزشیابی هیچگونه علاقه‌ای به کیفیت هدف‌های برنامه آموزشی ندارند.
 ب) در این الگو متخصصین ارزشیابی تمایلی برای تعیین میزان تحقق اهداف ندارند.
 ج) این الگوی ارزشیابی توسط اسکریون به عنوان جانشینی ارزشیابی مبتنی بر هدف پیشنهاد شده است.
 د) این الگو به عنوان مکمل ارزشیابی مبتنی بر هدف پیشنهاد شده است.

۳- از اصطلاحات زیر کدامیک معنی محدودتری دارد؟

- الف) اندازه‌گیری (ب) سنجش (ج) آزمودن (د) ارزشیابی

۴- ارزشیابی آموزشی و پژوهش آموزشی در کدامیک از موارد زیر به هم شباهت دارند؟

- الف) تعمیم نتایج (ب) درک روابط بین امور (ج) ارزش داوری (د) روش‌های بررسی تجربی

۵- کدامیک از فعالیت‌های زیر معرف سنجش مستقیم است؟

- الف) اندازه‌گیری بهره هوشی (IQ) یک فرد با استفاده از یک آزمون هوشی
 ب) سنجش میزان اضطراب یک فرد از طریق اجرای یک پرسشنامه
 ج) تعیین تعداد رفتارهای پرخاشگرانه یک دانشجو از طریق مشاهده
 د) برآورد توانایی یادگیرنده در حل مسائل آماری از طریق اجرای یک آزمون معلم ساخته

۶- کدامیک از موارد زیر دلالت بر روایی محتوا در یک آزمون دارد؟

- الف) وجود همبستگی بالا بین نمرات سوالاتی که محتوای مشابه دارند
 ب) وجود سوالات با ضریب دشواری و قدرت افتراق مناسب
 ج) وجود همبستگی بالا با آزمون که موضوع مشابهی را اندازه‌گیری می‌کند
 د) وجود طرح کلی (Blue print) آزمون

۷- روش تفکیک معنایی (semantic differentiate) یا افتراق معنایی برای سنجش کدامیک از حیطه‌های اهداف

آموزشی مناسب است؟

- الف) شناختی (ب) عاطفی (ج) روانی- حرکتی (د) شناختی و عملکردی

۸- در طبقه‌بندی بازبینی شده بلوم (Bloom's revised taxonomy) بالاترین سطح یادگیری کدام مورد زیر است؟

- الف) خلاقیت (ب) تجزیه و تحلیل (ج) ارزشیابی (د) خودشکوفایی

۹- در کدامیک از الگوهای ارزشیابی زیر اهداف برنامه در نظر گرفته نمی‌شود؟

- الف) الگوی مبتنی بر هدف
 ب) الگوی مبتنی بر مدیریت
 ج) الگوی مبتنی بر مصرف‌کننده
 د) الگوی هدف آزاد اسکریون

۱۰- پرسشنامه سنجش کیفیت زندگی دانشجویان (A) یکی از پرسشنامه‌های معتبر است. شما پرسشنامه دیگری (B) برای سنجش کیفیت زندگی دانشجویان تدوین کرده‌اید و هر دو پرسشنامه را روی گروهی از دانشجویان اجرا می‌کنید. اگر همبستگی نمرات حاصل از این دو پرسشنامه را محاسبه کنید کدامیک از شاخص‌های آزمون را سنجیده‌اید؟

الف) روایی محتوا (ب) روایی همزمان (ج) روایی پیش‌بینی (د) روایی سازه

۱۱- استاد درس داخلی می‌خواهد توانمندی دستیاران سال اول خود را در زمینه معاینه و تشخیص چند بیماری شایع مورد سنجش قرار دهد کدام روش زیر برای او مناسب‌تر است؟

الف) Direct observation of procedural skills (DOPS)
ب) Mini-clinical Examination Exercises (Mini-CEX)
ج) Objective structure clinical examination (OSCE)
د) Chart stimulated recall oral examination (CSR)

۱۲- استاد بالینی می‌خواهد مهارت‌های کارورز را در انجام معاینه فیزیکی شکم ارزیابی نماید. کدامیک از روش‌های زیر مناسب‌ترین روش ارزیابی برای این مورد است؟

الف) استفاده از mini put (ابزار ارزیابی مختصر توسط همکاران)
ب) ارزیابی ۳۶۰ درجه
ج) استفاده از پورت فولید
د) ارزیابی براساس چک لیست

۱۳- در آزمون‌های پیشرفت تحصیلی که به روش چهار گزینه‌ای برگزار می‌شود، کدام نوع تعیین پایانی را توصیه می‌کنید؟

الف) روش دو نیمه کردن
ب) روش برگه‌های هم عرض
ج) روش بازآزمایی
د) پایایی مصحح

۱۴- در مورد عوامل موثر بر پایایی آزمون‌ها، منظور از ارزیابان «کبوتران و بازهای Doves and Hawks» کدام است؟

الف) ارزیابان آسان‌گیر و سخت‌گیر
ب) ارزیابان عادی و سخت‌کوش
ج) ارزیابانی که در ارزیابی پیش قضاوت دارند.
د) ارزیابانی که خطاهای دسته‌بندی و تعمیم دارند.

۱۵- در تصاویر زیر پراکندگی نمرات آزمون نشان داده شده است. در کدام تصویر، روایی وجود ندارد ولی پایایی و ثبات (Reliability) وجود دارد؟

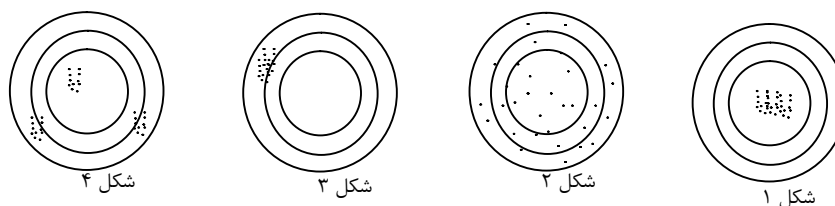

الف) شکل ۱ (ب) شکل ۲ (ج) شکل ۳ (د) شکل ۴

- ۱۶ - کدامیک از روش‌های استانداردسازی زیر براساس مدل Absolute و قضاوت صاحب‌نظران روی سوالات آزمون است (Test centered)?
- الف) Angoff
ب) Contrasting method
ج) Borderline regression
د) Hostfee
- ۱۷ - در طبقه‌بندی الگوهای ارزشیابی برنامه ارائه شده توسط هاوس (House) «الگوی ارزشیابی فایده‌گرا» با کدام الگو براساس طبقه‌بندی ورتن و ساندرز مطابقت دارد؟ الگوی ...
- الف) طبیعت‌گرایانه
ب) مبتنی بر مدیریت
ج) مبتنی بر مشارکت‌کننده
د) مبتنی بر نظر متخصصان
- ۱۸ - کدامیک از عبارات زیر در مورد الگوی ارزشیابی CIPP صحیح است؟
- الف) با توجه به محدودیت‌های مدیریتی و عدم امکان تغییر زمینه و درونداد، فقط می‌توان فرایند و محصول را ارزشیابی کرد.
ب) ارزشیابی زمینه برای تعیین چگونگی استفاده از منابع برای دستیابی به اهداف انجام می‌شود.
ج) در ارزشیابی فرایند، رابطه بین اهداف برنامه و نتایج به دست آمده تعیین می‌شود.
د) در ارزشیابی درونداد، به تصمیم‌گیرندگان کمک می‌شود تا روش‌های دستیابی به اهداف را انتخاب و طراحی کنند.
- ۱۹ - دلیل اینکه در یک آزمون آسکی تعداد ایستگاه‌ها نباید کمتر از ۱۲ باشد بیشتر مربوط به کدامیک از ویژگی‌های زیر در آزمون است؟
- الف) پایایی ب) کارایی ج) عینیت د) اثربخشی
- ۲۰ - سوال زیر برای سنجش کدام سطح یادگیری دانشجویان براساس طبقه‌بندی بلوم مناسب می‌باشد؟
- «شما چگونه قضاوت می‌کنید که داروی «الف» بهتر، همسان و یا کم اثرتر از داروی «ب» برای بیماری پارکینسون است؟»
- الف) کاربرد ب) درک و فهم ج) دانش د) ارزشیابی
- ۲۱ - توزیع پاسخ‌های دو گروه قوی و ضعیف در جدول زیر دیده می‌شود. اگر گزینه ج پاسخ صحیح سوال باشد، ضریب دشواری سوال کدام است؟
- | | | | | |
|---|----|---|-----|-----------|
| د | ج | ب | الف | |
| ۶ | ۱۲ | ۶ | ۶ | گروه قوی |
| ۹ | ۸ | ۹ | ۴ | گروه ضعیف |
- الف) ۰/۲
ب) ۰/۳۳
ج) ۰/۶۶
د) ۰/۷
- ۲۲ - ترازویی وزن حقیقی شما را که ۷۰ کیلوگرم است ۵ بار به میزان ۶۶ کیلوگرم نشان می‌دهد این اندازه‌گیری چه خصوصیتی دارد؟
- الف) valid ب) objective ج) reliable د) feasible

- ۲۳ - اگر فردی در آزمون OSCE خوب عمل نماید عملکرد او در کدام سطح از هرم توانمندی مهارت‌های بالینی قرار می‌گیرد؟
 الف) Does ب) Shows how ج) Know how د) Knows
- ۲۴ - کدامیک از مدل‌های ارزشیابی زیر برای پاسخگویی به نیازهای تصمیم‌گیری مدیریتی مناسب‌تر است؟
 الف) مبتنی بر هدف ب) الگوی مصرف‌کنندگان ج) الگوی CIPP د) الگوی هدف آزاد
- ۲۵ - در کدامیک از روش‌های ارزشیابی عملکرد، مهارت دستیاران در انجام یک procedure مورد ارزیابی قرار می‌گیرد؟
 الف) Chart stimulated recall ب) Mini CEX ج) DOPS د) 360 degree evaluation
- ۲۶ - همه موارد جز مزایای الگوی ارزشیابی برنامه تایلر است، بجز:
 الف) منطقی بودن ب) قابلیت پذیرش علمی ج) استفاده آسان د) تکیه به بیان هدف‌های رفتاری
- ۲۷ - در یک آزمون جامع علوم پایه پزشکی چهار گزینه‌ای که دارای ۱۵۰ سوال بوده، دانشجویی به ۱۱۰ سوال پاسخ صحیح داده و به ۱۸ سوال پاسخ غلط داده است. نمره اصلاح شده او کدام است؟
 الف) ۱۳۲ ب) ۱۲۸ ج) ۱۱۰ د) ۱۰۴
- ۲۸ - اگر در ارزیابی کارکنان اورژانس از ابزار ۳۶۰ درجه استفاده شود، کدامیک از حیطه‌های زیر کمتر مورد ارزیابی قرار می‌گیرد؟
 الف) دانش تخصصی ب) توانایی کار گروهی ج) توانایی ارتباط برقرار کردن د) مهارت‌های مدیریتی
- ۲۹ - محتوای پورت فولیو که به منظور ارزشیابی در آموزش پزشکی تخصصی استفاده می‌شود، می‌تواند شامل تمام موارد زیر باشد، بجز:
 الف) گواهی شرکت در دوره‌های آموزشی ب) ارزیابی دستیار در مورد استادان بالینی ج) گواهی مهارت‌های که فرا گرفته شده است. د) گزارش استادان بالینی در مورد دستیار
- ۳۰ - شرایط زیر کدامیک از انواع الگوهای ارزشیابی برخاسته از نظر متخصصان را نشان می‌دهد؟
 «ساختار وجود داشته و بررسی توسط متخصصان مختلف صورت می‌گیرد. معیارها به ندرت منتشر می‌شوند و گاهی اوقات بررسی‌ها در فواصل از پیش تعیین شده انجام می‌شود.»
 الف) نظام‌های بررسی تخصصی رسمی ب) نظام‌های بررسی تخصصی غیررسمی ج) بررسی توسط جلسات میزگرد ویژه د) بررسی توسط افراد خبره

- ۳۱ - کدامیک از الگوهای ارزشیابی زیر به تفاوت تاثیر برنامه بر هر یک از افراد استوار است؟
الف) هدف‌گرا (ب) مدیریت‌گرا (ج) تخصص‌گرا (د) طبیعت‌گرا
- ۳۲ - براساس نظریه کلاسیک آزمون، وقتی شاخص تمیز یک سوال چهار گزینه‌ای برابر با ۱ باشد، شاخص دشواری آن سوال کدام است؟
الف) ۱ (ب) ۰/۵ (ج) ۰/۲۵ (د) -۰-
- ۳۳ - برای سنجش یادگیری دانشجویان در حوزه عاطفی کدامیک از روشهای سنجش زیر معتبرتر است؟
الف) چهارگزینه‌ای (ب) مشاهده‌ای (ج) خودارزیابی (د) کوتاه پاسخ
- ۳۴ - همه موارد زیر از حیطه‌های **Scholarship** به شمار می‌رود، بجز:
الف) Discovery (ب) Organization (ج) Teaching (د) Application
- ۳۵ - اولین گام طراحی آزمون‌های پیشرفت تحصیلی چیست؟
الف) تهیه جدول دوبعدی
ب) تعیین نوع سوالات آزمون
ج) تعیین مقیاس اندازه‌گیری
د) تعیین بارم‌بندی نمره آزمون
- ۳۶ - کدام عبارت زیر تنه (Stem) مناسب‌تری برای یک سوال چند گزینه‌ای است؟
الف) در تصحیح اوراق سوال تشریحی باید سه قاعده ... و ... و ... رعایت شود.
ب) آیا اوراق سوال‌های تشریحی را باید ورقه به ورقه تصحیح نمود.
ج) در تصحیح اوراق تشریحی کدام قاعده را باید رعایت نمود.
د) اوراق سوال‌های تشریحی را باید بدون توجه به نام صاحب ورقه تصحیح نمود.
- ۳۷ - مهم‌ترین اصل در تعریف آموزش بالینی چیست؟
الف) اتاق کنفرانس (ب) بخش بستری (ج) حضور بیمار (د) درمانگاه سرپایی
- ۳۸ - به کدام نگرش «نگرش موقعیتی» نیز گفته می‌شود؟
الف) نگرش سنتی (ب) نگرش اقتضایی (ج) نگرش سیستمی (د) نگرش کلاسیک
- ۳۹ - مدرسی جهت آموزش محتوایی، موضوعی را مطرح کرده و دانشجویان در گروه بطور آزادانه در مورد آن موضوع عقاید خود را مطرح می‌کنند، روش آموزش وی به کدامیک از موارد زیر نزدیک‌تر است؟
الف) snowballing (ب) buzz group (ج) brain storming (د) problem solving
- ۴۰ - دستیابی فراگیر به کدامیک از موارد زیر در فرایند یاددهی - یادگیری و برنامه آموزشی هدف متعالی‌تری می‌باشد؟
الف) Competent (ب) Capable (ج) Skillfull (د) Knowkdgefull
- ۴۱ - سنجش تکوینی یادگیرندگان در آموزش پزشکی تخصصی بر کدام روش بایستی متمرکز باشد؟
الف) آرایه در راند و گراندراد
ب) آزمون چهارگزینه‌ای استاندارد
ج) آزمون تشریحی کوتاه پاسخ
د) آرایه کنفرانس‌های تخصصی

۴۲ - کدامیک از روش‌های تدریس زیر به نسبت بیشتری سبب رشد اخلاقی و مهارت‌های ارتباطی دانشجو می‌شود؟

- الف) استقراری (inductive)
 ب) بحث گروهی (group discussion)
 ج) حل مسئله (problem solving)
 د) اکتشافی (discovery)

۴۳ - در هدف «فراگیر باید بتواند پس از پایان آموزش با در نظر گرفتن الگوهای مختلف ارزشیابی برنامه با تلفیق

الگوهای مختلف الگوی جدیدی را ارائه دهد»، کدام سطح از اهداف شناختی را نشان می‌دهد؟

- الف) به کار بستن (ب) تحلیل کردن (ج) ترکیب کردن (د) ارزشیابی کردن

۴۴ - در هدف زیر «شرط» کدام است؟

«مرکز مطالعات باید عملکرد اعضای هیات علمی را با استفاده از ابزارهای مناسب، با حفظ احترام ایشان انجام دهد.»

- الف) عملکرد اعضای هیات علمی
 ب) ابزارهای مناسب
 ج) حفظ احترام ایشان
 د) انجام دهد

۴۵ - در آرایه بازخورد هنگام آموزش بالینی کدام مورد زیر اهمیت کمتری دارد؟

- الف) اصلاح رفتار دانشجو (ب) تخمین امنیت بیمار (ج) تعیین صلاحیت دانشجو (د) تقویت عملکرد صحیح

۴۶ - تعداد مناسب دانشجویان در گروه‌های کوچک به کدامیک از موارد زیر نزدیک‌تر است؟

- الف) ۲۰-۳ نفر (ب) ۲-۳۰ نفر (ج) ۳-۳۰ نفر (د) ۷-۲۰ نفر

۴۷ - در کدام روش می‌توانیم از بهم پیوستن زوج‌های متوالی در کوتاه‌ترین زمان گروه بزرگی از دانشجویان را به فعالیت

وآدار کنیم؟

- الف) snowballing (ب) buzz group (ج) brain storming (د) problem solving

۴۸ - شکل زیر کدامیک از مدل‌های آموزشی درمانگاهی را نشان می‌دهد؟

P= patient

T= tutor

S= student

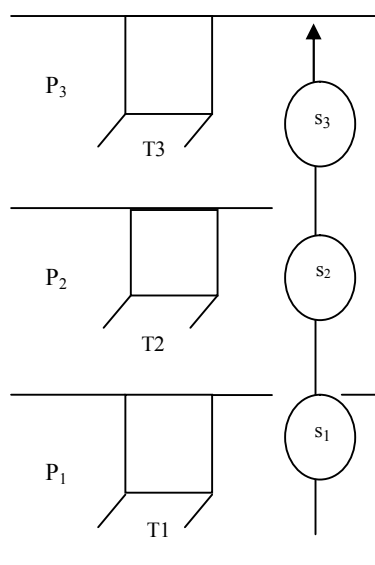

shuttle (د)

sitting in (ج)

breakout (ب)

supervising (الف)

۴۹ - محیط آموزش سرپایی بر کدامیک از فضاهای آموزشی زیر می تواند دلالت کند؟

- الف) بخش‌های اصلی و درمانگاه‌ها
- ب) بخش‌های اصلی و جراحی‌های سرپایی
- ج) اسکرین بیمارستان و بخش‌های اصلی
- د) کلینیک‌های بین حرفه‌ای و بخش رادیولوژی

۵۰ - استفاده از کارنامه EPITOME دانشجویان را به ثبت تعاملات و یادگیری در قالب همه موارد زیر تشویق می‌کند،

بجز:

- الف) شرح حال گرفتن
- ب) معاینه فیزیکی
- ج) تفسیر داده‌ها
- د) یادگیری در تیم

۵۱ - بنا بر عقیده‌ی Irby برای کسی که می‌خواهد آموزش بالینی بدهد داشتن دانش در همه حیطه‌های زیر ضروری

است، بجز:

- الف) دانش پزشکی
- ب) دانش درباره بیماری مورد بحث با توجه به تجارب قبلی
- ج) دانش انجام پژوهش‌های کاربردی
- د) دانش درباره‌ی اصول کلی آموزش داده

۵۲ - کدامیک از روش‌های آموزشی زیر از بالاترین سطح **formality** و **Authenticity** برخوردار است؟

- الف) lectures
- ب) tutorials
- ج) clinical ward based tutorials
- د) community attachments

۵۳ - کدامیک از گزینه‌های زیر مراحل آموزش مبتنی بر تیم (**Team based learning**) به دانشجویان را به ترتیب نشان

می‌دهد؟

- الف) معرفی منبع جهت مطالعه دانشجویان - انجام تست اطمینان از آمادگی فردی - انجام تست اطمینان از آمادگی تیمی - بازخورد مدرس
- ب) جستجو در سایت‌های معتبر توسط دانشجویان - بازخورد مدرس - ارائه سخنرانی کوتاه
- ج) معرفی منبع جهت مطالعه دانشجویان - انجام جستجو توسط دانشجویان - امتحان گوئیز
- د) معرفی منبع برای مطالعه دانشجویان - انجام تست اطمینان از آمادگی فردی - بازخورد مدرس - بحث گروهی - امتحان پایان کلاس

۵۴ - در مدل سه دایره‌ای هاردن کدامیک از توانمندی‌های زیر بیشتر در دایره منش حرفه‌ای (**Professionalism**) قرار

می‌گیرد؟

- الف) ارائه سخنرانی موثر
- ب) آموزش بر بالین بیمار
- ج) بازاندیشی درخصوص آموزش خود
- د) انتخاب ابزار مناسب ارزشیابی دانشجویان

- ۵۵ - در رویکرد فراگیر محور آموزش درمانگاهی به مدل SNAPPS، فراگیر چگونه باید بیماران را به استاد معرفی کند؟
 الف) تاریخچه بیماری را بطور کاملاً مفصل بیان نماید.
 ب) ۱۰ تشخیص افتراقی برای هر بیمار را معرفی نماید.
 ج) با مقایسه و بررسی تناقضات، تشخیص‌های افتراقی را تحلیل نماید.
 د) درمان مناسب را به‌طور خودجوش به بیمار تجویز نماید.
- ۵۶ - در مدل SPICES، دستیابی موثرتر به اهداف آموزشی، کسب تبحرها و استفاده منطقی از زمان مبین کدام استراتژی زیر است؟ استراتژی ...
 الف) بیمارستان محور (Hospital-based)
 ب) نظامند بودن (Systematic)
 ج) دانشجو محور (Student-center)
 د) رشته محور (Discipline-based)
- ۵۷ - بهترین روش آموزشی برای آموزش مهارت‌های ارتباطی به دانشجویان گروه علوم پزشکی کدامیک از موارد زیر می‌باشد؟
 الف) ایفای نقش
 ب) بحث در گروه‌های کوچک
 ج) پرسش و پاسخ
 د) سخنرانی
- ۵۸ - کدامیک از استراتژی‌های کلیدی در آموزش بر بالین بیمار مربوط به مرحله قبل از راند است؟
 الف) معرفی (Introduction)
 ب) تعامل (Interaction)
 ج) توجیه (Orientation)
 د) بازخورد (Feedback)
- ۵۹ - در آموزش بزرگسالان توجه به کدامیک از موارد زیر از اولویت بالاتری برخوردار می‌باشد؟
 الف) نیازسنجی آموزشی با استفاده از ابزار مناسب
 ب) تشویق فراگیران در بکارگیری اطلاعات و ارائه بازخورد
 ج) ارزیابی مستمر علایق شناختی و عاطفی فراگیران
 د) نشان دادن موضوعات بصورت ذهنی و توجه به پیش‌نیازهای یادگیری
- ۶۰ - در فرآیند یادگیری تأملی (Reflective learning) اولین گام چیست؟
 الف) توجه کردن به احساسات (Attending to feeling)
 ب) بازگشت به تجربه (Returning to experience)
 ج) ارزشیابی مجدد تجربه (Re-evaluating the experience)
 د) برقراری ارتباط بین دانش قبلی و دانش جدید (Association)
- ۶۱ - کدامیک از مهارت‌های زیر جهت برقراری پویایی گروه در آموزش بالینی لازم است؟
 الف) درگیر کردن فعالانه افرادی که بیشتر در راندها صحبت می‌کنند.
 ب) ساکت کردن بیماران در حین راند بالینی
 ج) تعیین هدف برای گروه در کل و نیز برای تک‌تک افراد حاضر در راند بالینی
 د) توجه بیشتر به آموزش دستیاران فوق تخصصی

۶۲- در آموزش علوم پزشکی واژه «عملکرد بالینی» مترادف با کدامیک از عبارات زیر می باشد؟

الف) تبحر بالینی

ب) اقدامات هنگام انجام وظیفه بالینی

ج) فعالیت‌های تشخیصی مراقبتی و درمانی بیمار

د) قابلیت مهارت‌های کادر بهداشتی و درمانی

۶۳- چرخه یادگیری تجربی Kolb با کدام مرحله زیر شروع می شود؟

الف) مفهوم سازی

ب) تجربه واقعی

ج) مشاهده تاملی

د) به کارگیری

۶۴- هدف اصلی در انتخاب سخنرانی به عنوان یک روش آموزشی چیست؟

الف) ایجاد تفکر خلاق در یادگیرندگان

ب) پوشش دادن محتوای درس

ج) ایجاد مهارت حل مساله در یادگیرندگان

د) آموزش استدلال بالینی

۶۵- در فرایند یادگیری در گروه‌های کوچک، کدامیک از موارد زیر در طی کارگروهی مصداق ندارد؟

الف) عدم وجود محدودیت زمانی برای بحث‌ها

ب) مشارکت تمام اعضای گروه و تعامل یادگیرندگان

ج) پرورش تفکر انتقادی

د) مرور اهداف به منظور خارج نشدن از موضوع درسی

۶۶- آزمون **Direct Observation of Procedural Skills (DOPS)** برای سنجش کدامیک از سطوح زیر به کار می رود؟

الف) Knows

ب) Knows how

ج) Shows

د) Does

۶۷- کدام عبارت در مورد رابطه سه مقوله «برنامه‌ریزی درسی»، «تکنولوژی آموزشی» و «طراحی آموزشی» صحیح

است؟

الف) «برنامه‌ریزی درسی» جامع‌تر از طراحی آموزشی است.

ب) «برنامه‌ریزی درسی» و «تکنولوژی آموزشی» در طول هم هستند و نه در عرض هم

ج) «طراحی آموزشی» یکی از چند فعالیت «تکنولوژی آموزشی» است.

د) «تکنولوژی آموزشی» شامل «طراحی آموزشی» و «برنامه‌ریزی درسی» است.

۶۸- اگر استاد درس برای فعال کردن آموزش خود از پرسش سقراطی استفاده کند، کدامیک از موارد زیر را باید مدنظر

داشته باشد؟

الف) گوش دادن به آنچه را که پرسیده و بحث می‌شود را فرا گیرد.

ب) یادگیرنده را مستقیماً به پاسخ سوال هدایت کند.

ج) پرسش سقراطی را فقط معلم می‌تواند مطرح کند.

د) انتخاب روش پرسش بیش از فراهم کردن فرصت برای رشد تفکر اهمیت دارد.

۶۹- مزایا و محدودیت‌های زیر مربوط به کدام «بزار جمع‌آوری اطلاعات» است؟

«امکان بررسی تعامل‌ها، زمان‌بر بودن، امکان سوگیری تفسیر نتایج»

الف) مشاهده

ب) گروه‌های کانونی

ج) مصاحبه

د) پیمایش کتبی

- ۷۰ - در شرایط زیر فعالیت معلم جزو کدامیک از موارد ذکر شده قلمداد می‌شود؟
 «معلم در طراحی آموزشی خود در حال کار روی روش‌های آموزشی است و در مورد انفرادی کردن آموزش یا جدول زمانی استفاده از منابع در دسترس تصمیم‌گیری می‌کند.»
- الف) روش‌های سازماندهی
 ب) نتایج آموزشی
 ج) روش‌های مدیریتی
 د) شرایط آموزشی
- ۷۱ - اولین گام در طراحی کوریکولوم بر تعیین چه موضوعی متمرکز می‌باشد؟
- الف) محتوی ب) اهداف ج) نیازها د) سنجش دانشجویان
- ۷۲ - کدام عبارت در مورد روش «آسان‌سازی شرایط» برای مرتب کردن محتوای آموزشی صحیح است؟
- الف) فراگیر در همان اوایل آموزش در موضوع ساده تدریس شده مانند یک متخصص عمل می‌کند.
 ب) در این روش فراگیر دید عمیق و دقیق نسبت به موضوع پیدا می‌کند.
 ج) این روش برای موضوعات ساده و کوتاه مناسب است.
 د) با این روش، تدریس موضوعات شناختی پیچیده نیاز به زمان زیادی دارد.
- ۷۳ - کدام مورد در حافظه کوتاه مدت اتفاق می‌افتد؟
- الف) رمزگردانی
 ب) یادگیری
 ج) حفظ اطلاعات در صورت اندیشیدن به آن
 د) ارتباط دادن محتوا با دانش پیشین
- ۷۴ - در شرایط زیر کدامیک از روش‌های گردآوری اطلاعات مناسب‌تر است؟
 «استاد گروه مامایی برای طراحی آموزشی درس بارداری و زایمان درصدد یافتن بهترین روش گردآوری اطلاعات برای نیازسنجی و تجزیه و تحلیل مشکل است و در عین حال می‌خواهد افراد مهم را راضی نگه دارد.»
- الف) مشاهده ب) گروه‌های کانونی ج) مصاحبه د) پیمایش کتبی
- ۷۵ - استاد ذکر شده در سوال بالا، در شرایط زیر در طراحی آموزشی خود از کدامیک از خط‌مشی‌های ذکر شده استفاده کرده است؟
 "وی در صدد شناسایی کارهای تشکیل‌دهنده حیطه است و از مشاهده روند کارها و نحوه انجام کار در درمانگاه و زایشگاه استفاده می‌کند تا بتواند کارهای تشکیل‌دهنده شغل مامایی را شناسایی کند."
- الف) تجزیه و تحلیل شغل
 ب) تجزیه و تحلیل محتوا
 ج) تعیین استاندارد عملکرد
 د) شناسایی زمینه‌های آموزشی
- ۷۶ - نارسایی ارتباطی در کوریکولوم‌های آموزش پزشکی در کدام جنبه زیر مشخص‌تر است؟ ارتباط بین...
- الف) استاد و کوریکولوم ب) دانشجو و کوریکولوم ج) دانشجویان د) دانشجو و استاد

۷۷- در کدام مورد سطح هدف با مثال آن تطابق دارد؟

- الف) هدف تقویتی: به کارگیری اصول مهم آموزش مجازی در تدریس الکترونیکی
 ب) هدف کار: تدریس مطلوب در فضای مجازی
 ج) هدف کار: نام بردن سه نوع تعامل اصلی (فراگیر- مدرس، فراگیر- فراگیر، محتوا) در آموزش مجازی
 د) هدف تقویتی: تهیه طرح درس برای تدریس مجازی که انواع تعامل را به کار بسته باشد.

۷۸- کدام گزینه در مورد اجزای نگاره گانت و مفهوم آنها، به ترتیب در مورد محور افقی، محور عمودی و ستون افقی صحیح است؟

- الف) زمان پروژه، فهرست فعالیتها، طول زمانی هر فعالیت
 ب) طول زمانی هر فعالیت، فهرست فعالیتها، زمان پروژه
 ج) فهرست فعالیتها، زمان پروژه، طول زمانی هر فعالیت
 د) زمان پروژه، طول زمانی هر فعالیت، فهرست فعالیتها

۷۹- تفکر برتر شامل همه موارد زیر است، بجز:

- الف) به کارگیری (ب) ادراک (ج) به خاطر سپاری (د) تکرار و تمرین

۸۰- کدام مورد مثالی از یادگیری بر مبنای «به کار بردن اصل» است؟

- الف) پیش‌بینی کردن مشکلات سلامتی ناشی از آلودگی هوا در آینده
 ب) شناسایی عوامل ویروسی که سبب کاهش ایمنی بدن هستند.
 ج) درک علل بیماری آنفولانزا
 د) شرح چرخه عامل بیماری مالاریا

۸۱- در کدام مورد از «کمک شغلها» استفاده نمی‌شود؟

- الف) عیب‌یابی دستگاه نوار قلبی
 ب) نحوه کار با دستگاه اخذ نوار عصب و عضله
 ج) نحوه کار با دستگاه شوک الکتریکی برای احیای بیمار
 د) بررسی سیر تکامل قد و وزن شیرخوار

۸۲- در شرایط زیر استفاده از کدام روش برای دستیابی به تعلیم یک مهارت برتر، مناسب‌تر است؟

«راه‌های مختلفی برای انجام مهارت برتر مورد نظر توسط افراد مختلف وجود دارد و بهترین راه انجام آن را نمی‌دانیم.»

- الف) توضیحی
 ب) اکتشافی
 ج) قیاسی
 د) استقرایی

۸۳- همه جملات زیر در خصوص افق‌های جدید در آموزش پزشکی صحیح است، بجز:

- الف) توجه بیشتر به پژوهش سبب شده نقش آموزشی در دانشگاه‌ها کم‌رنگ‌تر شود.
 ب) بیشتر خدمات سلامت از محیط‌های بیمارستانی به محیط‌های سرپایی منتقل شده است.
 ج) بیشتر بیماران ترجیح می‌دهند در تصمیم‌گیری‌های درمانی مربوط به خود شرکت نمایند.
 د) در آموزش پزشکی جدید اساتید محور اصلی آموزشی هستند.

۸۴ - کدامیک از استراتژی‌های زیر برای مدیریت رفتار دانشجوی چالش‌زا مناسب‌تر است؟

- الف) نقد دانشجو به‌طور خصوصی
 ب) نقد دانشجو در حضور مدیر گروه
 ج) نقد عملکرد دانشجو در حضور مدیر گروه
 د) نقد عملکرد دانشجو به‌طور خصوصی

۸۵ - در انگیزش درونی چه عاملی موجب رضایت خاطر و تقویت رفتار می‌شود؟

- الف) پاداش استاد و مدیران
 ب) فعالیت صحیح و موفقیت‌آمیز
 ج) کسب نمره عالی در امتحان
 د) دریافت تقویت مثبت از دیگران

۸۶ - با توجه به شکل زیر کدام گزینه نشان‌دهنده برنامه درسی پنهان است؟

A: Declared curriculum
B: Taught curriculum
C: Learned curriculum

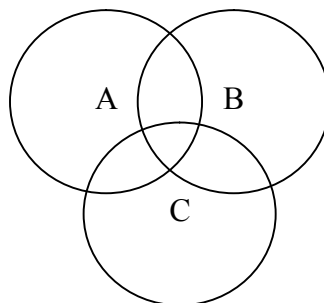

- الف) $C-(A+B)$ ب) $B-(A+C)$ ج) $A-(B+C)$ د) $C+A+B$

۸۷ - در مرحله برنامه‌ریزی فرآیند یاددهی-یادگیری، استاد چه فعالیتی را انجام می‌دهد؟

- الف) ارزشیابی تشخیصی
 ب) ارائه پیش‌سازمان‌دهنده
 ج) تحلیل آموزشی
 د) اعتبارسنجی

۸۸ - هنگامی که اساتید با تخصص‌های متفاوت ولی مرتبط در تدریس یک ماده درسی با نظر به اهداف درس و محتوای

آموزشی در تدریس مشارکت دارند، کدام استراتژی آموزشی زیر تحقق می‌یابد؟

- الف) Integration
 ب) Continuing
 ج) Community-Basing
 د) Problem-solving

۸۹ - در خصوص فرآیند (Instructional System Development) عبارت صحیح را انتخاب کنید؟

- الف) طراحی ترتیب آموزش نوع یکسانی از تجزیه و تحلیل را دارد.
 ب) فرآیند ISD یک فرآیند ترتیبی و خطی است.
 ج) از ویژگی‌های آن عدم ارتباط درون داد و برون داد است.
 د) تربیت سلسله مراتبی گامی نمونه‌ای از فرآیند ISD است.

۹۰ - در تعیین علت افت تحصیلی، همه موارد زیر از جمله علل بوجود آمدن مشکل هستند، بجز:

- الف) عوامل در کنترل فراگیر که باعث افت تحصیلی شده، کدامند؟
- ب) چه تشویق‌هایی برای فراگیر در نظر گرفته و انجام شده است؟
- ج) فراوانی درخواست از فراگیر برای بروز عملکرد چه میزان است؟
- د) تاثیر فرآیندهای سازمانی بر عملکرد فراگیر کدام است؟

۹۱ - همه موارد زیر از جمله برتری‌های گروه‌های کانونی در گردآوری اطلاعات در طراحی آموزشی است، بجز:

- الف) نوعی سیال‌سازی ذهنی است.
- ب) براحتی از دیدگاه‌های گوناگون تصویر واحد بدست می‌آید.
- ج) امکان مشاهده تعاملات و ارتباطات غیر کلامی وجود دارد.
- د) افراد مهم و کلیدی را می‌توان مدیریت کرده و راضی نگه داشت.

۹۲ - استادی که راهنمایی می‌کند، سوالات مستقیم می‌پرسد و اطلاعات را ارائه می‌دهد از کدام سبک یاددهی زیر استفاده می‌کند؟

- الف) اظهارکننده (Assertive)
- ب) پیشنهادکننده (Suggestive)
- ج) همکاری‌کننده (Collaborative)
- د) تسهیل‌کننده (Facilitative)

۹۳ - کدامیک از موارد زیر نشان دهنده اجزاء "Learning triad" در آموزش بالینی است؟

- الف) بیمار - استاد بالینی - بخش بالینی
- ب) بیمار - دانشجو - بخش بالینی
- ج) دانشجو - کادر پرستاری - مربی/استاد بالینی
- د) بیمار - دانشجو - مربی/استاد بالینی

۹۴ - تمام موارد زیر از اجزاء محیط آموزشی "Educational environment" است، بجز:

- الف) دسترسی به کامپیوتر
- ب) نمره دانشجو
- ج) مهارت‌های معلم
- د) احساس تعلق دانشجو

۹۵ - در کدامیک از سطوح اهداف حیطة عاطفی یا نگرشی، دانشجو نسبت به موضوع معتقد و متعهد می‌گردد؟

- الف) دریافت
- ب) درگیری
- ج) ارزش‌گذاری
- د) سازماندهی

۹۶ - در طراحی یک دوره درسی پس از تدوین هدف کلی، اهداف یادگیری و سنجش، باید دوره درس مرتب شده و

سازمان‌دهی گردد. همه زمینه‌های ذیل جهت مناسب ساختن دوره براساس آنها صحیح است، بجز:

- الف) موضوعات یا مفاهیم کم اهمیت که دانشجویان می‌دانند.
- ب) پیشرفت از سوی آنچه دانشجویان می‌دانند به سوی آنچه نمی‌دانند.
- ج) شروع از وضعیت‌های غیرعادی، پیچیده و برگشت به عقب جهت فهمیدن
- د) گسترش منطقی یا تاریخی یک موضوع

رهبری مدیریت آموزش

۹۷- در خصوص روش‌های جستجو در مقالات آموزش پزشکی AND و OR به ترتیب برای کدامیک از موارد زیر به کار می‌رود؟

- الف) and برای در نظر گرفتن کلیه مقالاتی که یکی از دو واژه جستجو را داشته باشند OR برای در نظر گرفتن کلیه مقالاتی که هر دو واژه جستجو را داشته باشند.
- ب) and برای در نظر گرفتن مقالاتی که هر دو واژه جستجو را توأم داشته باشند OR برای در نظر گرفتن کلیه مقالاتی که یکی از دو واژه جستجو را داشته باشند.
- ج) هر دو برای در نظر گرفتن کلیه مقالاتی که یکی از دو واژه جستجو را داشته باشد.
- د) هر دو برای در نظر گرفتن کلیه مقالاتی که هر دو واژه جستجو را داشته باشد به کار می‌روند.

۹۸- در طبابت مبتنی بر شواهد کدامیک از مطالعات زیر دارای اولویت بیشتری هستند؟

- الف) مقطعی ب) کوهورت ج) مورد-شاهدی د) کنترل‌شده تصادفی

۹۹- در یک مطالعه بالینی جهت اثر بخشی داروهای A و B در یک گروه مبتلا به سرطان پروستات ابتدا داروی A به مدت ۴ هفته تجویز می‌گردد و پرسشنامه اثربخشی آن تکمیل می‌شود سپس بعد از گذشت یک ماه بدون دارو بمدت ۴ هفته داروی B تجویز شده و پرسشنامه اثربخشی آن تکمیل می‌گردد. این مطالعه چه نوع کارآزمایی بالینی محسوب می‌شود؟

الف) Matched control trial

ب) Sequential trial

ج) Crossover trial

د) Randomized controlled trial

۱۰۰- برای مقایسه اثربخشی یک روش آموزشی Team based learning اگر قبل از اجرای این روش پیش آزمون و پس از اجرای آن پس آزمون از شرکت‌کنندگان به عمل آید استفاده از کدامیک از تست‌های آماری زیر مناسب‌تر است؟

الف) Paired T-test

ب) Anova

ج) Chi-square

د) Student T- test

۱۰۱- کدام مورد ضعیف‌ترین نوع مطالعه نیمه تجربی محسوب می‌شود؟

الف) مطالعه هم‌گروهی بدون پیش آزمون

ب) مطالعه هم‌گروهی با پیش آزمون و پس آزمون

ج) مطالعه مداخله‌ای داوطلبان

د) مطالعه پیش آزمون و پس آزمون یک گروه

۱۰۲- وجه مشخصه طرح‌های شبه تجربی کدام است؟

الف) نداشتن گروه شاهد

ب) عدم اختصاص تصادفی شرکت‌کنندگان در گروه‌ها

ج) اختصاص داوطلبانه شرکت‌کنندگان به گروه‌ها

د) استفاده از گروه‌های شاهد و مداخله کمابیش مشابه

۱۰۳ - کدامیک از شاخص‌های زیر در بحث پزشکی مبتنی بر شواهد در مبحث درمان کاربرد دارد؟

الف) Number needed to treat (NNT)

ب) Sensitivity

ج) Specificity

د) Likelihood ratio

۱۰۴ - در یک مطالعه یک گروه افراد جامعه از نظر عوامل زمینه‌ساز سکته قلبی به مدت ۲۰ سال مورد بررسی قرار می‌گیرند تا مشخص شود میزان سیروز و سکته قلبی بعد از گذشت ۲۰ سال در آنها چگونه بوده است. این مطالعه چه نوع مطالعه‌ای است؟

الف) case control ب) cohort ج) randomized trial د) non randomized trial

۱۰۵ - کدامیک از موارد زیر در خصوص تفاوت تحقیقات کمی و کیفی صحیح است؟

الف) تحقیق کیفی برای تست یک فرضیه به کار می‌رود.

ب) تحقیق کیفی برای پاسخ به سوال چرایی و چگونگی به کار می‌رود.

ج) تحقیق کمی برای پاسخ به سوال چرایی و چگونگی به کار می‌رود.

د) در تحقیق کمی معمولاً از تعداد نمونه کمتری استفاده می‌شود.

۱۰۶ - استادی در یک کلاس ۶۰ نفره می‌خواهد تاثیر شبیه سازی بر استدلال بالینی دانشجویان پرستاری را بسنجد. برای این کار پیش آزمون و پس آزمون استدلال بالینی در نظر گرفته است ولی نگران تاثیر پیش آزمون بر مداخله است.

برای کنترل نقش پیش آزمون در این شرایط کدامیک از طرح‌های مداخله‌ای زیر مناسب‌تر است؟

الف) طرح پیش آزمون - پس آزمون گروه‌های با گمارش تصادفی

ب) طرح فقط پس آزمون با گروه‌های کنترل

ج) طرح چهارگروهی سالومون

د) طرح نیمه تجربی

۱۰۷ - همه موارد جز معیارهای بررسی دقت یک پژوهش در الگواره پوزیتیویستی به شمار می‌رود، بجز:

الف) روایی ب) پایایی ج) عینیت د) جامعیت

۱۰۸ - قبول فرض صفر در حالتی که این فرض در واقع غلط باشد بیانگر کدام مورد زیر است؟

الف) خطای نمونه‌گیری ب) خطای استاندارد میانگین ج) خطای نوع اول د) خطای نوع دوم

۱۰۹ - کدامیک از پایگاه‌های اطلاعاتی زیر بیشتر تاکید بر موضوعات آموزشی دارد؟

الف) PUBMED ب) ERIC ج) EMBASE د) COCHRANE

۱۱۰ - آخرین مرحله‌ی طراحی کار آزمایی بالینی کدامیک از موارد زیر است؟

الف) گردآوری افراد مطالعه

ب) تقسیم تصادفی افراد تحت مطالعه

ج) اندازه‌گیری پیامد

د) تحلیل نتایج

۱۱۱ - رئیس بخش جراحی قلب در یک بیمارستان آموزشی، جزء کدام رده از مدیران قرار می‌گیرد؟

الف) مدیران عالی ب) مدیران ستادی ج) مدیران عملیاتی د) مدیران میانی

- ۱۱۲ - قابلیت مدیر در درک نیازهای افراد و تشویق آنها به مشارکت در تصمیم‌گیری‌ها معرف کدامیک از مهارت‌های زیر است:
- الف) ادراکی ب) فنی ج) انسانی د) تصمیم‌گیری
- ۱۱۳ - همه موارد زیر جزو مراحل فرایند نظارت است، بجز:
- الف) سنجش عملکرد ب) اقدام اصلاحی ج) تایید عملکرد د) تغییر استاندارد
- ۱۱۴ - در کدامیک از مراحل خلاقیت، نوعی توقف در کار به وجود می‌آید و فرد هیچگونه تلاشی برای رسیدن به نتیجه انجام نمی‌دهد، بطوری که حتی ممکن است درباره مسئله فکر نکند:
- الف) حساسیت نشان دادن نسبت به مسئله
ب) فعالیت ضمیر ناخودآگاه بر روی مسئله
ج) آمادگی
د) اثبات
- ۱۱۵ - کدامیک از نظریه‌های مدیریت بر این مفروضه استوار است که «یک الگوی واحد مدیریت برای همه موقعیت‌ها به عنوان بهترین راه حل وجود ندارد.»
- الف) اقتضایی ب) سیستمی ج) مدیریت علمی د) روابط انسانی
- ۱۱۶ - در سازمان ماتریسی همه موارد زیر مراعات می‌شود، بجز:
- الف) سرپرستی دوگانه ب) انطباق‌پذیری ج) انعطاف‌پذیری د) وحدت فرمان
- ۱۱۷ - حیطه‌های رهبری در آموزش پزشکی شامل همه موارد زیر است، بجز:
- الف) Intrapersonal ب) Interpersonal ج) Occupational د) Organizational
- ۱۱۸ - کدام اصطلاح زیر نشان‌دهنده میل به حالت بی‌نظمی، فروپاشی، رکود و مرگ در سیستم‌های آموزشی می‌باشد؟
- الف) تعادلی پویا (Dynamic homeostasis)
ب) چندپایانی (Multifinality)
ج) هم‌پایانی (Equifinality)
د) آنتروپی (Entropy)
- ۱۱۹ - کدامیک از موارد زیر نقش رهبری مدیران حیطه آموزش پزشکی را بیشتر پوشش می‌دهد؟
- الف) بیشتر به هدایت تیم‌ها و فعالیت‌های کلاسی (نقش followership) مشغول هستند.
ب) بیشتر به انجام پروژه‌های بزرگ (نقش leadership) مشغول هستند.
ج) بیشتر در فعالیت‌های تقویت تفکر نقادانه شرکت می‌کنند.
د) هم نقش leadership و هم نقش followership را ایفا می‌کنند.
- ۱۲۰ - در مفهوم سه بعدی مدیریت آموزشی (براساس نظریه گریفیت ۱۹۵۶) کدامیک از عناصر زیر اصلی‌تر می‌باشند؟
- الف) کارکنان و دانشجویان
ب) مدیر و زمینه اجتماعی کار مدیر
ج) استادان و روابط دانشگاه و اجتماع
د) برنامه‌های آموزشی

Part One: Reading comprehension

Directions: Read the following passages carefully. Each passage is followed by some questions. Complete the questions with the most suitable words or phrases (a, b, c, or d). Base your answers on the information given only.

Passage 1

In 2003, a team led by neurobiologist Miguel Nicolelis implanted a tiny array of brain-signal detecting microelectrodes in the monkey's brain. They trained the monkey with a joystick that moved a cursor on a screen, and once the monkey had mastered that task, the robotic limb was added to the feedback loop. After a few days, the monkey realized the connection between moving the cursor and moving the arm.

Once that connection was established, the researchers removed the joystick. The monkey slowly figured out that it could still move the cursor and robotic arm by moving its own arm. After a few days without the joystick, the monkey realized that it could move the robotic arm without moving its own. It had mastered a neuroprosthetic limb.

"Arm muscles went completely quiet; she kept the arm at her side and she controlled the robot arm using only her brain and visual feedback," said Nicolelis. Our analyses of the brain signals showed that the animal learned to assimilate the robot arm into her brain as if it was her own arm. The brain circuitry had actively reorganized itself to incorporate an external device.

- 121 . The monkey's brain was fitted with
- tiny brain signals
 - surface electrodes
 - deep microelectrodes
 - sticks that moved a cursor
- 122 . For the monkey to get insight into the relation between the cursor and the arm movements, the researchers in this study made use of a
- loop
 - joystick
 - robotic arm
 - cursor screen
- 123 . In the second step, for robotic arm to work, the monkey learned to move
- a feedback loop
 - its own arm
 - its head
 - a stick
- 124 . To learn about the relation between the cursor movements and the robotic instrument, the monkey needed to
- master a neuroprosthetic limb
 - practice for a few days
 - see itself on the screen
 - remove the joystick
- 125 . At the end of the experiment, the monkey learned to control the robotic arm using its own
- arm
 - brain
 - joystick
 - initiative

Passage 2

Infectious disease, in medicine, is a process caused by a microorganism that impairs a person's health. An infection, by contrast, is the invasion of and replication in the body by any of various microbial agents- including bacteria, viruses, fungi, protozoa, and worms- as well as the reaction of tissues to their presence or to the toxins that they produce. When health is not altered, the process is termed a subclinical infection. Thus, a person may be infected but not have an infectious disease. This principle is illustrated by the use of vaccines for the prevention of infectious diseases. For example, a virus such as that which causes measles may be attenuated and used as an immunizing agent. The immunization is designed to produce a measles infection in the recipient but generally causes no discernible alteration in the state of health. It produces immunity to measles without producing a clinical illness (an infectious disease).

When tissues have been broken or affected by earlier disease, invasion by microorganisms may occur. These microorganisms may produce a local infectious disease, such as boils, or may invade the bloodstream and be carried throughout the body, producing generalized bloodstream infection (septicemia) or localized infection at a distant site, such as meningitis (an infection of the coverings of the brain and spinal cord). Infectious agents swallowed in food and drink can attack the wall of the intestinal tract and cause local or general disease. Even before birth, viruses and other infectious agents can pass through the placenta and attack developing cells, so that an infant may be diseased or deformed at birth.

- 126 . According to the passage, an infectious disease and an infection differ significantly because.....
- microorganisms cannot damage human health but microbial agents can
 - infection is not the result of an attack by microbial agents
 - only in infectious disease ill health occurs
 - human body reacts to an infectious disease but not to an infection
- 127 . Based on the text, which of the following statements is FALSE?
- Human health remains unchanged in subclinical infection
 - An infected individual may be in a good health condition
 - A vaccinated person is an infected individual
 - A vaccinated person is a sick individual
- 128 . We understand from the text that an immunizing agent can be a
- virulent virus
 - weakened microorganism
 - poisoning agent
 - septic cell
- 129 . According to the text, the intestinal wall is mainly infected by microorganisms
- from earlier disease
 - carried by bloodstream
 - caused by meningitis
 - from what we eat
- 130 . It is understood from the passage that microorganisms may
- produce congenital disorders
 - serve as attenuating factors
 - accelerate the healing process
 - hinder the infection spread

Passage 3

No material used in industry has been the object of more epidemiological research than asbestos, a name given to describe any fibrous material silicate used commercially. The main stimulus for this research was a conference held in New York in November 1964 where it became evident that the magic mineral, with all its innumerable and invaluable uses, was a potent cause of lung cancer and perhaps some other malignancies. It was recognized that asbestos comprised at least five distinct types of mineral fibers, which might well differ in their biological properties, but that what constituted a hazardous exposure was quite unclear. At the close of the conference, an expert working group identified priorities for epidemiological research as fiber type differences, exposure-response in various industries, comprehensive studies on lung cancer and other related malignancies, and effects of removal from further exposure.

131 . Asbestos has been the subject of

- a. many commercial conferences
- b. increased commercial research
- c. studies on fibrous minerals
- d. detailed epidemiological studies

132 . The mineral fibers included in asbestos were reported to be

- a. similar in type, property and danger they pose
- b. similar in type but different in danger they pose
- c. different in type but similar in biological properties
- d. different in both type and biological properties

133 . The 1964 New York conference identified asbestos.

- a. biological origins of fibers forming
- b. priorities for epidemiological research on
- c. causes of hazardous exposure to
- d. a rough figure of those affected by

134 . The results of the conference perhaps

- a. discourage those working on asbestos
- b. support the findings of previous conferences
- c. introduce the benefits of asbestos
- d. remain quite unclear to researchers

135 . “Effects of removal from further exposure” (in the last line) is one of the at the New York conference.

- a. topics debated
- b. malignancies discussed
- c. findings reported
- d. priorities recommended

Passage 4

Cancer is a costly illness. It can take a toll on your health, your emotions, your time, your relationships - and your wallet. There will be unforeseen and unexpected charges, and even the best health insurance won't cover all your costs.

Costs you have to pay, because your health insurance doesn't, are called out-of-pocket costs. They can add up quickly and may make it hard for you to pay for other things you need. In some cases, the cost is so high a person decides to stop cancer treatment, or not get it at all. This may end up costing more later on as the cancer grows. But the bigger problem is that cutting short treatment or not getting it worsens health outcomes.

Sometimes there are things a person can do to try to lower the cost of cancer and its treatment and still get quality cancer care. Don't wait until you have financial problems to discuss cancer costs with your health care team.

You might feel as if you don't have the energy to deal with cancer and talk about money, too.

You may want to ask a friend or family member to keep track of costs for you. This person can go with you to doctor visits and help with these discussions.

136 . The first paragraph mainly focuses on the that cancer can cause.

- a. insurance difficulties
- b. extent of the problems
- c. forgettable memories
- d. manageable charges

137 . Health insurance companiesall cancer costs.

- a. can hardly afford
- b. would highly benefit from
- c. would normally cover
- d. seem to be unaware of

138 . "out-of-pocket costs"

- a. are covered by the health insurance
- b. tend to form a fixed sum
- c. are returned back to the hospital
- d. can stand in the way of treatment

139 . The author of this passage..... cancer costs.

- a. wants health authorities to reduce
- b. remains indifferent toward
- c. has suggestions for reducing cancer costs
- d. wants people to avoid

140 . The patient his treatment costs with his cancer care team.

- a. is recommended to talk about
- b. is asked to avoid raising
- c. may get worse when discussing
- d. finds no sense in talking about

Part two: Vocabulary Questions:

Directions: Complete the following sentences by choosing the best answer.

- 141 . The perception of pain may be as a result of many factors associated with water therapy, such as relaxing sounds as well as the warmth of the water.**
 a. accomplished b. elevated c. diminished d. elaborated
- 142 . All people who have not been vaccinated areto measles.**
 a. recessive b. vulnerable c. dormant d. impetus
- 143 . Psychotherapy is especially beneficial for those who have ----- major life stresses. It can help them tolerate life problems better.**
 a. endured b. eliminated c. yielded d. failed
- 144 . The negative events people had faced in their childhood should be included in their stressful life.**
 a. challenging b. revenging c. assessing d. enumerating
- 145 . The immune system tends to get activated to increase ----- the incoming virus.**
 a. the impact of
 b. a response against
 c. an association with
 d. the function of
- 146 . Ebola virus causes an acute, serious illness which is often if untreated.**
 a. prevalent b. benign c. fatal d. stable
- 147 . If the required equipment is provided, the plan can be readily..... .**
 a. excluded b. contended c. compounded d. implemented
- 148 . You should store raw foods such as meat in containers in the bottom of the fridge to prevent any fluid dripping onto other ready-to-eat food.**
 a. concealed b. ceased c. sealed d. seamed
- 149 . New scientific discoveries have helped us to develop new about the formation of our planets billions of years ago.**
 a. migrations b. perspectives c. extractions d. survivals
- 150 . A person with poor nutrition and insufficient sleep is more diseases than one with proper food and adequate rest.**
 a. susceptible to b. aware of c. suspicious about d. resistant to
- 151 . It is best to remove one's allteeth as soon as the dentist advises.**
 a. decayed b. ruptured c. suspended d. rectified
- 152 . Her lung caner was in with a significant decrease in sign and symptoms.**
 a. rehearsal b. remission c. remittance d. regression
- 153 . If you are unable to quit smoking altogether, you should at least.....the number of cigarettes you smoke.**
 a. cut off b. give up c. cut down d. give in
- 154 . Consumption of too much sugar and fat tends to one's health.**
 a. retain b. stabilize c. potentiate d. compromise

- 155 . No solid evidence was found in the to support their claim; it seems that few studies existed on the topic.
a. certificate b. literature c. registration d. ailment
- 156 . Due to being , the decision was welcomed by most of the participants.
a. illusionary b. controversial c. concurrent d. sensible
- 157 . For women experiencing menopause, hormonal changes cansleep, making it very difficult for them to rest at night.
a. distend b. disguise c. disgust d. disrupt
- 158 . Eating a healthy diet before and after a surgery can speed up healing and improve wound closure, which also minimizes..... .
a. scarring b. curing c. restoring d. repairing
- 159 . You can increase your muscular by continuous power lifting.
a. enrichment b. endurance c. enactment d. establishment
- 160 . The study used a questionnaire to examine the nurses' of their hard work.
a. reception b. redemption c. perception d. deception

موفق باشید

بسمه تعالی

دبیرخانه شورای آموزش علوم پایه پزشکی، بهداشت و تخصصی و مرکز سنجش آموزش پزشکی با هدف ارتقای کیفیت سوالات و بهبود روند اجرای آزمون‌ها، پذیرای درخواست‌های بررسی سوالاتی است که در قالب مشخصی ارسال می‌گردد، تا رسیدگی با سرعت و دقت بیشتری انجام گیرد.

داوطلبان می‌بایست پس از اعلام کلید آزمون در ساعت ۱۸ روز یکشنبه مورخ ۹۴/۳/۱۰ درخواست‌های خود را به صورت اینترنتی در قالب فرم زیر که در شبکه اینترنت قرار گرفته است، حداکثر تا ساعت ۱۶ روز چهارشنبه مورخ ۹۴/۳/۱۳ به نشانی www.sanjeshp.ir ارسال نمایند. لذا درخواست‌هایی که به هر شکل، خارج از این فرم یا بعد از زمان تعیین شده به این مرکز ارسال گردد، مورد رسیدگی قرار نخواهد گرفت.

تذکر مهم:

فقط درخواست‌های ارسالی در فرصت زمانی تعیین شده، مورد بررسی قرار گرفته و پس از تاریخ مذکور به هیچ عنوان ترتیب اثر داده نخواهد شد.

تعداد اعتراض ارسالی برای یک سوال، ملاک بررسی نمی‌باشد و به کلیه اعتراضات ارسالی اعم از یک برگ و یا بیشتر رسیدگی خواهد شد.

مرکز سنجش آموزش پزشکی

نام:		نام خانوادگی:		کد ملی:	
نام رشته:		نام درس:		شماره سؤال:	
نام منبع معتبر		سال انتشار		صفحه	
				پاراگراف	
				سطر	

سوال مورد بررسی:

- بیش از یک جواب صحیح دارد. (با ذکر جواب‌های صحیح)
- جواب صحیح ندارد.
- متن سوال صحیح نیست.
- با منبع اعلام شده قابل پاسخگویی نیست.

توضیحات